

COMPAQ

Rack Serie 9000 Kit delle opzioni di estensione

Istruzioni per l'installazione



Visualizza guida

AVVISO

Le informazioni contenute in questa Guida sono soggette a modifiche senza preavviso.

COMPAQ DECLINA OGNI RESPONSABILITÀ PER EVENTUALI OMISSIONI O ERRORI TECNICI O EDITORIALI CONTENUTI NEL PRESENTE DOCUMENTO, NÉ PER DANNI INCIDENTALI O CONSEGUENZIALI PROVOCATI DALL'UTILIZZO O DALLA CONSULTAZIONE DI QUESTO MATERIALE. LE INFORMAZIONI CONTENUTE NELLA PRESENTE GUIDA VENGONO FORNITE NELLO STATO IN CUI SI TROVANO, E COMPAQ COMPUTER CORPORATION SMENTISCE QUALSIASI TIPO DI GARANZIA ESPLICITA O IMPLICITA E RIFIUTA ESPRESSAMENTE QUALSIASI GARANZIA IMPLICITA DI COMMERCIALIZZABILITÀ, IDONEITÀ PER SCOPI PARTICOLARI, GIUSTO TITOLO E CONTRO VIOLAZIONE.

Le informazioni contenute nel presente documento sono protette da copyright. Nessuna parte del documento può essere fotocopiata o in alcun modo riprodotta senza previa autorizzazione scritta da parte di Compaq Computer Corporation.

© 2000 Compaq Computer Corporation

Compaq è un marchio registrato presso l'Ufficio Brevetti e Marchi degli Stati Uniti.

Compaq, Compaq Insight Manager e SmartStart sono marchi registrati presso l'Ufficio Brevetti e Marchi degli Stati Uniti.

RACK SERIE 9000 KIT DELLE OPZIONI DI ESTENSIONE

Prima edizione (settembre 2000)
Numero di parte 142564-022

Compaq Computer Corporation



142564-022

Informazioni sul dispositivo

Il kit delle opzioni di estensione per i rack Compaq Serie 9000 viene utilizzato per aggiungere 8,9 cm di profondità alla parte posteriore del rack.

Contenuto del kit

La sezione seguente elenca le quantità e gli articoli necessari all'estensione del rack:

- Estensione (1)
- Viti Torx T-25 da 5,5 mm (6)
- Vite Torx T-30 (1)
- Supporti di fissaggio per viti (5)
- Fascetta per il collegamento a massa (1)
- Rondella seghettata (1)
- Dado filettato (1)
- Cerniera (1)

Il kit potrebbe contenere altri componenti utili all'installazione.

Attrezzatura aggiuntiva

- Cacciavite Torx T-25
- Cacciavite Torx T-30
- Chiave regolabile

Considerazioni sul rack

Prima di procedere all'installazione, leggere attentamente le precauzioni seguenti:



AVVERTENZA: Per ridurre il rischio di lesioni personali o di danni all'apparecchiatura, verificare che:

- I martinetti di livellamento siano estesi fino al pavimento.
 - Tutto il peso del rack sia appoggiato ai martinetti di livellamento.
 - Nelle installazioni singole del rack gli stabilizzatori siano collegati al rack.
 - Nelle installazioni con più rack questi siano accoppiati.
 - Estrarre un componente per volta. Un rack può diventare instabile se per qualsiasi motivo viene estratto più di un componente.
-

Installazione

Fase 1

Aprire le quattro staffe per cerniere situate nella parte posteriore del rack per sbloccare lo sportello. Tirare verso l'alto il perno superiore e verso il basso il perno inferiore della staffa per cerniere.

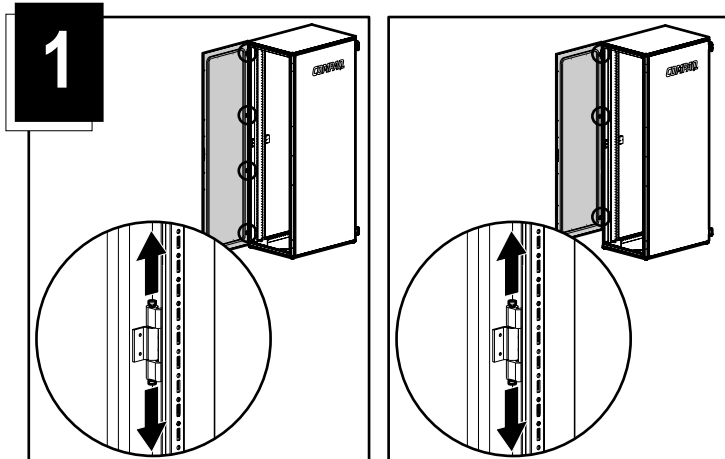

Fase 2

Sollevarlo e rimuovere lo sportello del rack. Appoggiare lo sportello in posizione verticale, proteggendolo adeguatamente per evitare di danneggiarlo.

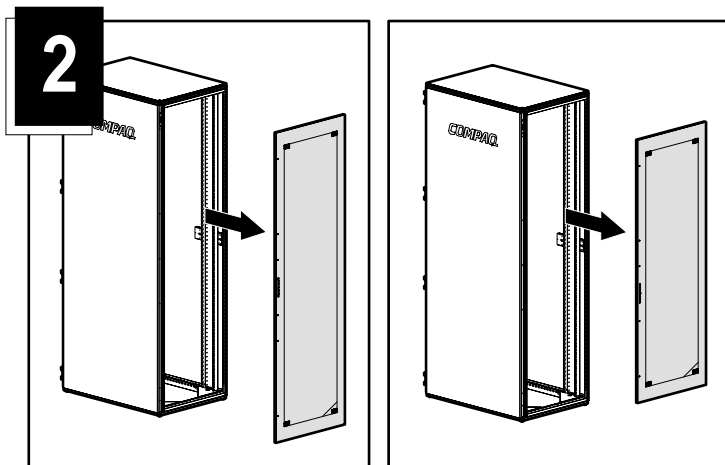

Fase 3A (dopo la rimozione di uno sportello posteriore a lunghezza piena)

Fissare l'estensione dello sportello alla parte posteriore del rack inserendo le cerniere poste sull'estensione nelle staffe per cerniere del rack. Chiudere le staffe per assicurarle in posizione. Passare alla Fase 4.

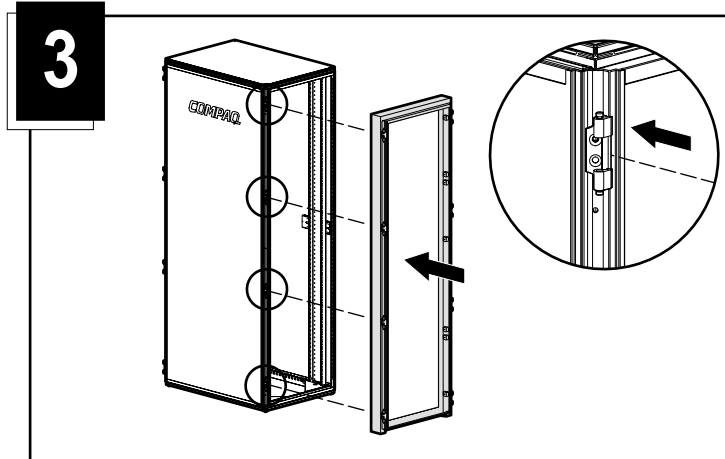

Fase 3B (dopo la rimozione di uno sportello posteriore a lunghezza ridotta)

Installare la nuova cerniera fornita con il kit.

- 1 Collocare la cerniera sul lato inferiore sinistro del rack.
- 2 Inserire una vite T-30 e stringerla utilizzando un cacciavite Torx T-30.

NOTA: Dopo avere installato la nuova cerniera, fissare l'estensione dello sportello alla parte posteriore del rack, come illustrato nella Fase 3A.

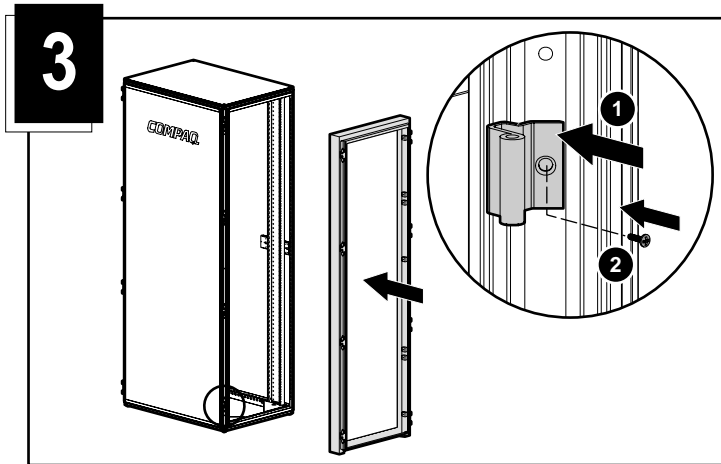

Fase 4

- 1 Installare un supporto di fissaggio per viti nella parte superiore destra della cornice del rack.
- 2 Fissare il supporto con una vite Torx T-25 da 5,5.

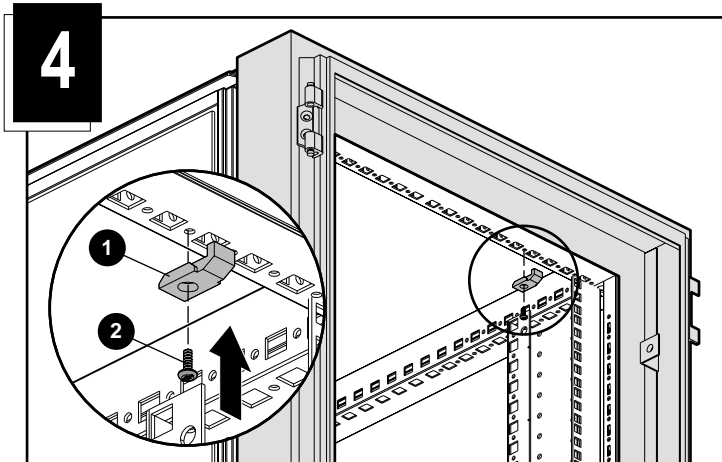

Fase 5

- 1 Installare tre supporti di fissaggio per viti lungo il lato di destra della cornice del rack.
- 2 Fissare i supporti con viti Torx T-25 da 5,5 mm.

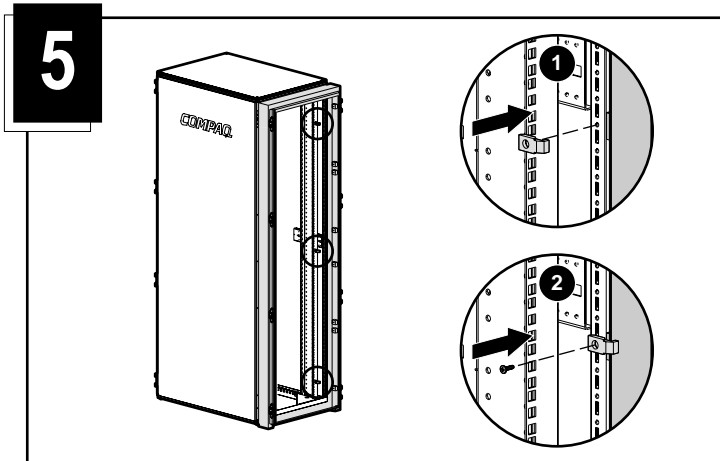

Fase 6

Installare un supporto di fissaggio per viti e una vite Torx T-25 da 5,5 mm nella parte posteriore destra della cornice del rack.

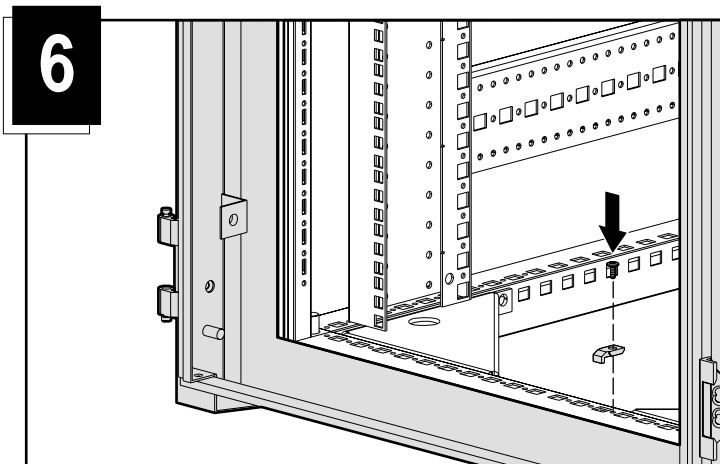

Fase 7

Collegare con una fascetta per il collegamento a massa il perno per la messa a terra ❶ situato sulla parte inferiore sinistra dell'estensione dello sportello e la guida dello chassis ❷.

- Collocare una rondella seghettata sul perno per la messa a terra.
- Collocare l'estremità della fascetta per il collegamento a massa sulla rondella.
- Collocare un dado filettato sulla fascetta per il collegamento a massa e stringere il dado.
- Inserire una vite Torx T-25 nell'altra estremità della fascetta e assicurarla alla guida dello chassis del sistema.

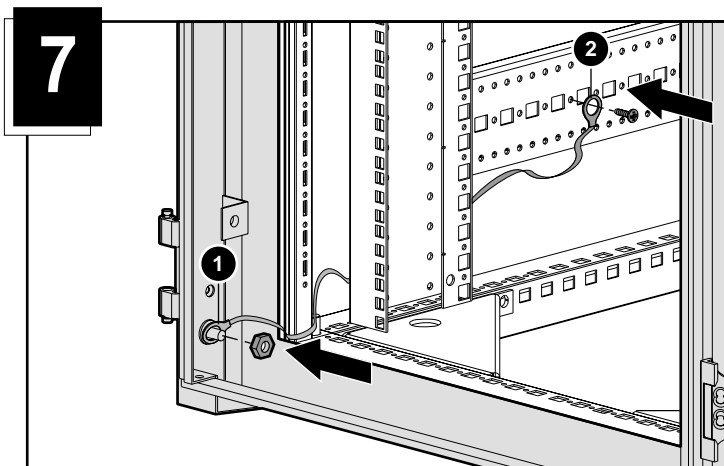

Fase 8

Riposizionare lo sportello posteriore inserendone le cerniere nelle staffe situate nell'estensione dello sportello. Chiudere le staffe per fissare lo sportello.

NOTA: Per sostituire uno sportello a lunghezza ridotta, utilizzare esclusivamente le tre staffe per cerniere superiori.

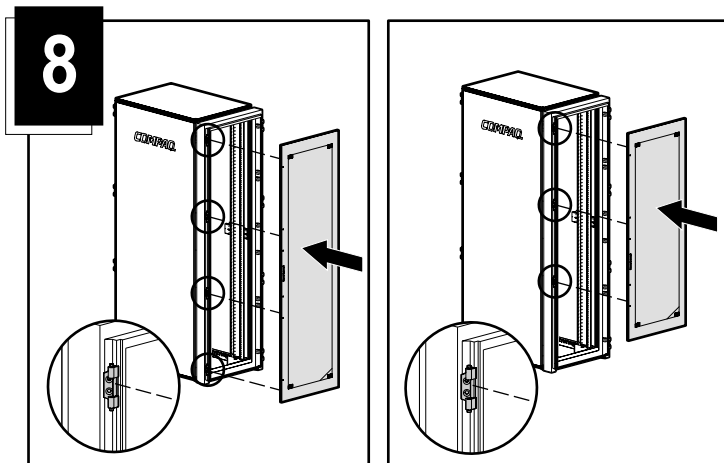

Sportello a lunghezza piena

Sportello a lunghezza ridotta

9

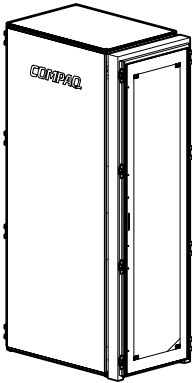

Sportello a lunghezza piena

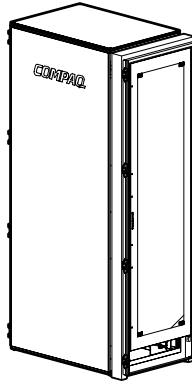

Sportello a lunghezza ridotta

L'installazione è ora terminata.

Opzione anello a D di gestione del cavo

❶ Allineare l'anello a D di gestione del cavo alla linguetta saldata appropriata, quindi fissarlo ❷ con la vite da 6 mm fornita con il kit hardware originale per il rack.

